



Gamme freinage TRW 2024

Présentation commerciale



Juin 2024

TRW - Gamme freinage TRW 2024

CONÇU POUR L'OEM, AU SERVICE DU MARCHÉ DE LA RECHANGE

Nous mettons le même dévouement dans le service que nous fournissons que dans la conception, les tests et la fabrication de nos produits de la gamme freinage TRW Vraiment Authentique.

Chaque pièce TRW Vraiment Authentique que vous installez sera de qualité OE - c'est la performance et la sécurité de premier ordre pour vos clients, et la tranquillité d'esprit pour vous.

Et comme nous savons que votre temps est précieux, nos pièces sont adaptées pour faciliter leur montage : nos plaquettes et disques de frein sont fournis avec les accessoires et fixations ; nos disques de frein sont traités et ne nécessitent pas d'être nettoyés avant le montage ; et nous fournissons des instructions de montage.



DE VRAIS SPÉCIALISTES DU FREINAGE

TRW établit la référence en matière de qualité, apporte l'innovation sur le marché et s'est forgé une réputation mondiale en matière de sécurité et de durabilité.

Soutenu par un réseau mondial d'experts du marché de la rechange, TRW est une marque de sécurité automobile renommée depuis plus de 100 ans. Des milliers d'ateliers à travers le monde font confiance à TRW et apprécient le grand soin apporté à chaque pièce.

Nous avons réalisé les premières roues en bois pour la légendaire Ford Model T en 1908. Plus d'un siècle plus tard, nous continuons à montrer la voie, par exemple en développant notre gamme innovante des pièces de freinage pour véhicules électriques et hybrides, TRW Electric Blue.

TRW fait partie de ZF - une marque de renommée mondiale associée à la qualité et à l'innovation. Le groupe ZF est un fournisseur leader et un partenaire de développement pour de nombreux secteurs, notamment les véhicules de tourisme, les véhicules industriels, les engins de chantier et agricoles, les applications ferroviaires et maritimes.

POURQUOI NOUS SOMMES VRAIMENT AUTHENTIQUES

Lorsque nous disons « authentique », nous l'entendons vraiment : cela décrit notre personnel, nos produits et les avantages que nous fournissons qui font une réelle différence pour les ateliers et leurs clients.

Nous concevons des systèmes de freinage pour plus de la moitié des véhicules du monde, construisant une grande partie de l'équipement d'origine dont ils sont équipés lorsqu'ils sortent de l'usine. Nous sommes également le premier fabricant de pièces de frein au service du marché indépendant de la recharge.

Nos spécialistes du développement de produits et de la conception montrent la voie en introduisant des innovations sur le marché telles que notre servofrein électronique et la gamme TRW Vraiment Authentique Electric Blue- dédiée aux véhicules électriques et hybrides.

L'équipe R&D de TRW travaille avec les plus grands constructeurs automobiles du monde entier, afin de nous assurer que nous pouvons vous proposer, à vous et vos clients, les produits les plus sûrs et les plus performants possibles.

La production interne de bout en bout nous permet d'avoir le contrôle sur tout. Nous fabriquons dans nos propres usines automatisées, en utilisant les dernières techniques, technologies et méthodologies d'essai pour nous assurer d'être toujours à la pointe du progrès.

La visibilité et la gestion complètes de chaque étape, de la conception à la livraison, nous permettent de vous offrir des produits garantis, sachant que vous et des millions de clients dans le monde entier comptez sur nous pour garantir leur sécurité et leurs performances. Même nos étriers de frein reconditionnés offrent la même garantie que nos étriers neufs.

- Contrôle qualité statistique
- Certification ISO/TS 16949 Gestion de la qualité automobile
- Certification ISO 14001 gestion de l'environnement.



Cylindres de roue

Cylindres de roue TRW pour véhicules de tourisme

- Une gamme de **600** références couvrant **45 %** de tous les véhicules en Europe

Qu'est-ce qui fait de nous les vrais spécialistes du frein à tambour ?

En tant que l'un des principaux fabricants mondiaux de freins à tambour, l'expérience de TRW en matière de technologie de freins à tambour se traduit directement sur le marché de la rechange. TRW propose plus de 600 références dans sa gamme de cylindres de roues qui couvre plus de 45 % du parc automobile européen, y compris une couverture étendue des applications asiatiques.

Nos cylindres de roue sont équipés de joints en caoutchouc et de cache-poussière conformes aux spécifications OE de TRW, la présence du marquage TRW sur le moulage et sur les soufflets cache-poussière est une garantie de qualité supérieure.



Maître-cylindres

Maître-cylindres de frein TRW pour voitures de tourisme

- Une gamme de **750** références couvrant **67 %** de tous les véhicules en Europe

Qu'est-ce qui fait de nous les vrais spécialistes du freinage ?

En tant que l'un des principaux fabricants mondiaux de freins à disques OE, nous proposons la gamme la plus complète d'Europe. Nous proposons des pièces de rechange d'origine. Les pièces moulées sont revêtues de zinc sans chrome VI pour garantir une finition et une apparence de haute qualité qui protègent également les clients conformément à la législation automobile européenne. Tous les pistons sont traités ou anodisés pour améliorer la résistance et augmenter la longévité du produit. Composants en caoutchouc de qualité OE de marque TRW utilisés sur tous les cylindres



Câbles de frein à main

Câbles de frein à main TRW pour voitures de tourisme

- Une gamme de **900** références couvrant **61,4 %** de tous les véhicules en Europe

Qu'est-ce qui fait de nous les vrais spécialistes du freinage ?

Les câbles TRW ont un câble plus épais que la plupart des concurrents, s'étirant moins, améliorant la résistance et l'endurance. Durée de vie prolongée grâce à la conception innovante - les faisceaux de fils d'acier qui forment la corde à plusieurs brins améliorent la flexibilité parce que les fils peuvent glisser les uns sur les autres.



Liquides de frein

Liquides et nettoyeurs pour freins TRW pour voitures de tourisme

- Une gamme complète de liquides de frein, de nettoyeurs pour freins, d'huile minérale et de liquides de suspension dépassant toutes les spécifications internationales

Qu'est-ce qui fait de nous les vrais spécialistes du freinage ?

Niveau de performance supérieur aux normes dans des propriétés critiques telles que le point d'ébullition du liquide de frein « humide et sec ». Gamme complète d'options de produits pour distributeurs, installateurs et détaillants, disponibles dans les tailles suivantes : 250ml, 500ml, 1Ltr, 5Ltr et 20Ltr. L'étiquette multilingue et la feuille de données sur la santé et la sécurité garantissent la conformité.



Fiche de données
de sécurité



Superkits

Superkits TRW pour voitures de tourisme

- Une gamme de **253** références couvrant **29,4 %** de tous les véhicules en Europe

Qu'est-ce qui fait de nous les vrais spécialistes du freinage ?

Le système de freinage du véhicule est essentiel pour la sécurité, chaque composant étant crucial pour sa résistance. Aucun compromis n'est permis pour garantir l'intégrité du système. TRW, le plus grand fabricant mondial de produits de sécurité automobile, fournit des systèmes de freinage de qualité supérieure, approuvés par les principaux constructeurs automobiles pour les systèmes OEM. TRW collabore étroitement avec les constructeurs, de la planification à l'après-vente, en proposant des pièces de rechange d'origine pour réduire les problèmes d'installation. Cet engagement garantit une sécurité de freinage optimale, avec des systèmes équipés de TRW figurant dans les derniers modèles de voitures.



Superkits

- Tous les composants disponibles en une seule boîte
 - Mâchoires de frein
 - Dispositifs de réglage automatiques
 - Ressorts de traction
 - Cylindres de roues
 - Ressorts fixes du segment de frein
- Pas besoin de réutiliser des pièces usagées ou rouillées
- Une référence pour commander toutes les pièces nécessaires
- Diamètre de montage pré réglé
- Jusqu'à 50 % de gain de temps
- Réparation sûre sans erreurs



Mâchoires de frein

Mâchoires de frein TRW pour voitures de tourisme

- Une gamme de **503** références couvrant **50 %** de tous les véhicules en Europe

Qu'est-ce qui fait de nous les vrais spécialistes du freinage ?

- Une approche basée sur les développements OE et ingénierie
- Garniture approuvée selon les spécifications OE de TRW
- Homologation CEE R90 application
- Garnitures sans métaux lourds
- Peint en noir



Kits de montage mâchoires

Kits de montage mâchoires TRW pour voitures de tourisme

Qu'est-ce qui fait de nous les vrais spécialistes du freinage ?

- La tension des ressorts de traction dans un système de frein à tambour diminue considérablement pendant la durée de vie du véhicule.
- Cela peut provoquer des bruits ou des cliquetis. En outre, un effet de freinage inégal peut se produire, ce qui réduirait la stabilité, la sécurité et la performance des freins.
- La tension des ressorts fixes diminue également.
- Si un ressort corrodé se rompt, les segments peuvent se soulever du piston du cylindre de roue.
- Entraînant une défaillance du freinage.

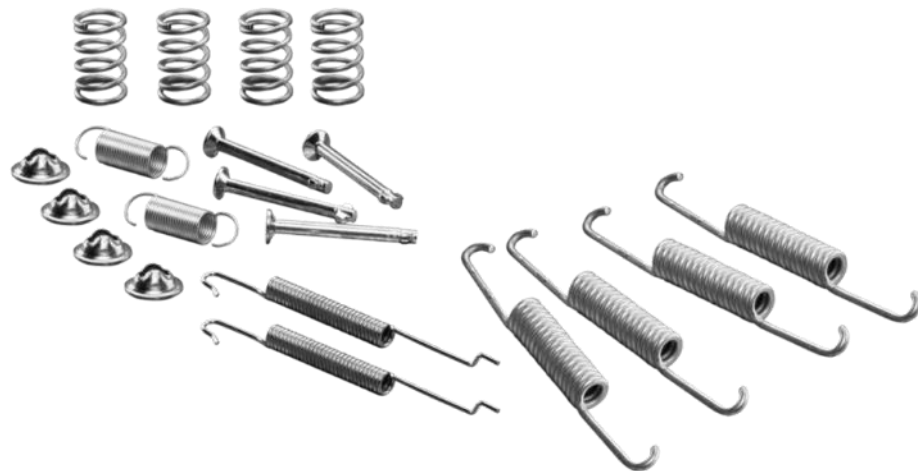

Plaquettes de frein

Les plaquettes de frein TRW pour voitures de tourisme offrent :

- Une gamme de **2000** références couvrant **97,30 %** de tous les véhicules en Europe
- Les plaquettes et disques de frein TRW sont parfaitement adaptés, conçus pour fonctionner en harmonie
- Sans cuivre, sans plomb et sans amiante sur notre gamme de plaquettes de frein standard
- Différents matériaux de friction pour différentes exigences du marché
- Homologation CEE R90 sur toutes les références



Lancements plaquettes de frein en 2024



Audi

- Audi A3 2020
- Audi A8/S8 2018
- Audi A6 2021
- SUV e-tron Audi Q4
- Audi Q7 (4MB, 4MG), Q8 (4MN)



Mercedes-Benz

- Classe A (W177) - 160/200/220/250
- GLE (V167)/GLE Coupé (C167)
- Classe C (W206)
- C200/C220 (BR206)
- Classe S (Z223), SL (R232)
- Classe X (470)
- SPRINTEUR (B907)
- T (C420)
- EQS 450 2022



VW

- Multivan T6
- Multivan T7
- ID.4/ ID.5/ ID.7
- AMAROK
- TIGUAN hybride 2020
- CRAFTER Kasten
- Transporteur 2022



BMW

- BMW iX1 2023 (U11)
- BMW 1 (F40)/2/5 (G30, F90)/6 (F13)
- 223i/230i 2022/ M440i 2021
- BMW 2er (U06) 2022
- 740d/740i/750e/i7



Tesla

- Tesla modèle Y
- Tesla Modèle S
- Tesla Modèle X



Renault/ Nissan

- Renault Austral 2023
- Renault Qwid
- Renault Mégane IV 2016
- SUV Mégane E-TECH 2021
- Renault KOLEOS II
- Renault Kangoo
- Nissan Rogue 2021
- Nissan Qashqai III 2021
- Nissan Kicks/Versa
- Nissan Ariya 2022
- Nissan X-Trail IV (T33) 2022



FIAT/JEEP

- Jeep AVENGER
- Jeep COMPASS 2017
- Jeep CHEROKEE
- FIAT DUCATO
- Alfa Romeo STELVIO



Volvo

- S60/V60/XC60 2019-22
- S90/V90/XC90 2016-22
- XC40 (536) B4



Autres

- Suzuki IGNIS III
- Suzuki Swace
- Dacia Spring Electric 2021
- Mazda 3, MX30 2020
- MG ZS EV 2019
- IVECO Daily 2019
- Cupra Formentor 2020
- CITROËN C5 2021



Toyota

- ETIOS
- YARIS 2020 (GXPA16)
- Highlander 2020-21



Hyundai/Kia

- i10 III/i20 III/i30
- Elantra 2021
- KIA Niro 2022
- KIA Seltos 2019
- KIA KONA EV
- KIA CEED Sportswagen
- Genèse GV80



... et bien plus encore

Kits de montage plaquettes

Les kits de montage plaquettes de frein TRW pour voitures de tourisme offrent :

- Une gamme de **637** références
- Qualité d'origine
- Plus de bruits de freinage gênants ou de freinage déséquilibré.
- Rendre nos composants plus sûrs et plus fluides.
- Profitez d'une conduite plus silencieuse et plus fiable.



Témoins d'usure

Les témoins d'usure TRW pour voitures de tourisme offrent :

- Une gamme de **280** références
- Qualité d'origine



Disques de frein

Disques de frein TRW pour voitures de tourisme

- Une gamme d'environ **1400** références couvrant **96,3 %** de tous les véhicules en Europe.
- Env. **1100** Références homologuées ECE R90 et env. **1350** peintes en noir
- 19 disques de frein avec roulement dans la gamme TRW
- Spécification matériaux haut de gamme GG20 & GG15HC (haute teneur en carbone)
- Explication du suffixe :
 - S - simple
 - BS - avec roulement et cible ABS

Qu'est-ce qui fait de nous les vrais spécialistes du freinage ?

Découvrez l'essence de l'originalité avec TRW Aftermarket. Nos disques de frein incarnent l'essence de la conception OE, garantissant une performance et une compatibilité optimales. Fabriqué avec une ingénierie de précision, chaque disque subit un processus de peinture minutieux, garantissant une durabilité et une résistance à la corrosion. Faites confiance à TRW Aftermarket pour l'expérience OE authentique dans les solutions de freinage.



Disques de frein bimétalliques

Disques de frein bimétalliques TRW pour roues de voiture de tourisme

- 30 disques bimétalliques dans la gamme TRW (27 BMW, 3 Mercedes-Benz)
- Conception BMW - première monte
- Mercedes-Benz - conception rivetée haut de gamme
- Spécification matériaux haut de gamme GG20 & GG15HC (haute teneur en carbone)
- Essai ECE R90

Qu'est-ce qui fait de nous les vrais spécialistes du freinage ?

TRW Aftermarket présente des disques de frein bimétalliques spécialement conçus pour les véhicules BMW. Ces disques de haute qualité intègrent une technologie avancée, améliorant la performance de freinage et la longévité. Conçus pour répondre aux normes OE, ils offrent une installation et une compatibilité précises, garantissant une performance et une sécurité optimales sur la route. Grâce à l'engagement de TRW en faveur de l'excellence, les conducteurs peuvent se fier à des solutions de freinage fiables qui offrent des performances et une tranquillité d'esprit supérieures. Améliorez votre système de freinage BMW avec des disques de frein bimétalliques TRW pour une qualité et une fiabilité inégalées.



Disques de frein bimétalliques

MOYEU

- Aluminium résistant à la corrosion

Anneau de friction

- Anneau de friction en fonte
- Le moyeu et l'anneau de friction sont rivetés

Spécification OE

- Conception conforme aux spécifications OE avec deux pièces
- Une solution en une seule pièce pourrait présenter un risque en termes de comportement aux fissures

ECE R90

- Tous les produits de frein TRW sont conformes ECE R90

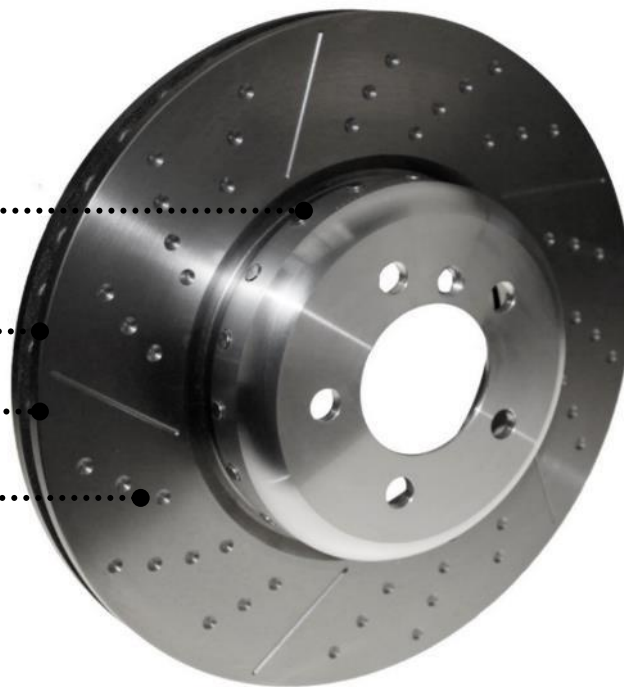

Tambours de frein

Tambours de frein pour voitures de tourisme TRW

- Une gamme d'environ **360 références** couvrant **38,5 %** de tous les véhicules en Europe. Portefeuille # 1 du point de vue de la couverture.
- Suivant la conception OE, roulement haut de gamme avec une longue durée de vie
- **11 Tambours de frein avec roulement et capteur ABS**
- **54 Tambours de frein avec roulement**

- Explication du suffixe :
 - S - simple
 - B - avec roulement
 - BR/MR - avec roulement et capteur ABS

Qu'est-ce qui fait de nous les vrais spécialistes du freinage ?

Explorez l'excellence avec les tambours de frein TRW Aftermarket. Conçus selon les normes OE, nos tambours de frein garantissent une performance et une compatibilité supérieures pour les voitures de tourisme et les VUL. Avec un savoir-faire minutieux, chaque tambour garantit une longue durée de vie, établissant ainsi la norme de qualité. Faites confiance à TRW Aftermarket pour son expérience d'origine en matière de systèmes de freins à tambour.



Étriers de frein

Étriers de frein TRW pour voitures de tourisme

- Une gamme de **2.790** références (**sur les 880 nouvelles et 1880 rénovées**) couvrant **88,7 %** de tous les véhicules en Europe

Qu'est-ce qui fait de nous les vrais spécialistes du freinage ?

- La gamme d'étriers TRW offre les plus hauts standards de qualité, de fiabilité et de sécurité à certains des plus grands constructeurs automobiles mondiaux. TRW fabrique des étriers pour l'équipement d'origine et introduit le premier étrier de frein de stationnement électrique (EPB) au monde.
- Les étriers de frein TRW Vraiment Authentiques sont disponibles dans une gamme de couleurs adaptée au montage OE spécifique, lorsqu'ils sont fournis neufs.
- Les étriers de frein arrière TRW Vraiment Authentiques sont pré-remplis de liquide de frein, évitant l'air piégé et facilitant la pose.



Étriers de frein Remanufacturés

Étriers de frein TRW pour voitures de tourisme

- Une gamme de **1.880** références

Qu'est-ce qui fait de nous les vrais spécialistes du freinage ?

Nos étriers remanufacturés offrent la même garantie que les étriers neufs et réduisent les coûts pour votre entreprise et l'environnement.

En décapant, nettoyant et reconditionnant avec des pièces de qualité d'origine, nous pouvons vous fournir des étriers de frein remanufacturés qui fonctionnent aussi bien que ceux installés à l'origine sur le véhicule, contrôlés à 100 % et testés en fin de ligne.

- Notre chaîne logistique durable pour les pièces vieillissantes vous aide à éviter les problèmes d'obsolescence
- La rénovation favorise un prix raisonnable pour les pièces à faible volume sur le marché
- La rénovation n'utilise qu'une fraction de l'énergie et du CO2 nécessaires pour fabriquer de nouveaux étriers, ce qui permet d'économiser plus de 1 500 tonnes de CO2 par an

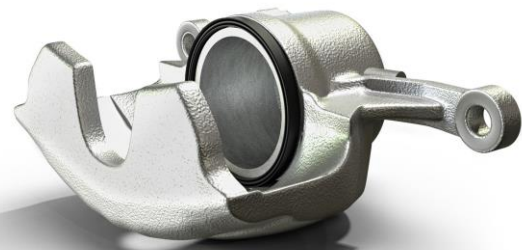

Supports d'étrier

Supports d'étrier TRW pour voitures de tourisme

- Une gamme de **420** références couvrant **38,6 %** de tous les véhicules en Europe

Qu'est-ce qui fait de nous les vrais spécialistes du freinage ?

- La gamme supports d'étriers TRW offre les plus hauts standards de qualité, de fiabilité et de sécurité à certains des plus grands constructeurs automobiles mondiaux.
- Les supports d'étrier de frein TRW sont disponibles dans une gamme de couleurs adaptée à l'équipement d'origine spécifique.



Kits de réparation d'étrier de frein

Kits de réparation pour étriers de frein TRW pour voitures de tourisme

Une gamme de **400** références couvrant **83,9** % de tous les véhicules en Europe

Qu'est-ce qui fait de nous les vrais spécialistes du freinage ?

Les ateliers peuvent réparer des pièces au lieu de les remplacer par de nouvelles pour suivre une approche durable et économiser de l'argent en même temps.



Kits de réparation de l'actionneur EPB TRW

Kits d'actionneurs pour freins de tourisme TRW

- Une gamme de **32** références couvrant **7,8 %** de tous les véhicules en Europe

Qu'est-ce qui fait de nous les vrais spécialistes du freinage ?

Nous essayons toujours de trouver de nouvelles façons de vous faciliter la tâche, et nous proposons donc également notre actionneur de qualité d'origine.

Ainsi, si l'actionneur doit être remplacé avant l'étrier de frein, vous n'avez pas besoin de remplacer l'ensemble de l'unité, ce qui vous fait gagner du temps et garantit une réparation rapide des véhicules. 90 % des EPB sont changés en raison d'une défaillance de l'actionneur et il y a donc un potentiel de vente et une opportunité raisonnable en offrant une gamme complémentaire.

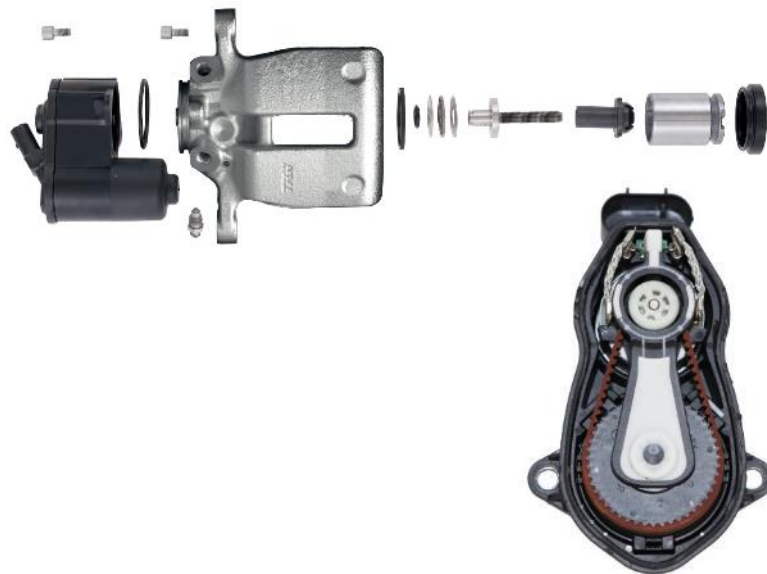

Kit de réparation d'étrier de frein universel

Kit de réparation d'étrier de frein universel TRW

- Une solution tout-en-un qui permet de réparer jusqu'à 60 étriers de frein TRW et 30 essieux pour des performances plus durables. Ce kit permet un gain de place et est constitué d'axes de guidage, soufflets, de vis, de caches poussière et de graisse.

Qu'est-ce qui fait de nous les vrais spécialistes du freinage ?

- Réparations rapides - Les ateliers ont des pièces disponibles plutôt que de devoir attendre l'arrivée des commandes
- Soutient une approche durable, qui se traduit par moins de livraisons de pièces = moins de conditionnement/transport et les ateliers peuvent réparer les pièces au lieu de les remplacer par de nouvelles



Capteurs ABS

Capteur ABS TRW pour voitures de tourisme

- Une gamme de **621** références couvrant **66,30 %** de tous les véhicules en Europe

Qu'est-ce qui fait de nous les vrais spécialistes du freinage ?

L'aimant ou la puce à l'intérieur du capteur est la clé, si le capteur est déplacé d'un seul degré, il pourrait perdre 30 % de puissance du signal - avec nos connaissances en matière d'équipement d'origine, nous sommes parfaitement conscients et nous nous concentrons sur la fabrication précise. Les câbles gainés de plastique offrent la plus haute stabilité à des températures comprises entre -40°C et $+150^{\circ}\text{C}$.



Flexibles de frein

Flexibles de frein TRW pour voitures de tourisme

- Une gamme de **1.717** références couvrant **93,10 %** de tous les véhicules en Europe

Qu'est-ce qui fait de nous les vrais spécialistes du freinage ?

Les flexibles de frein TRW sont fabriqués en se conformant aux spécifications des équipements d'origine (OE). Un programme qui nous a valu la première place au banc d'essai sur le taux d'expansion volumétrique, réalisé par l'organisme américain AMECA. Les essais ont en effet révélé pour nos produits un taux d'expansion volumétrique exceptionnellement bas par rapport à nos concurrents, ce qui assure une réponse précise de la pédale de frein et des temps d'arrêt optimisés.

Les raccords de nos flexibles sont entièrement zingués afin de les protéger de la rouille. Et leur structure comptant 4 couches de tressage haute qualité leur confère une flexibilité exceptionnelle ainsi qu'une extrême résistance, aux conditions atmosphériques mais aussi aux substances chimiques contenues dans les huiles et carburants.



Servofreins

Servofrein TRW pour voitures de tourisme

- Une gamme de **278** références couvrant **33,10 %** de tous les véhicules en Europe

Qu'est-ce qui fait de nous les vrais spécialistes du freinage ?

- La qualité OE (équipements d'origine)
- TRW possède une gamme de servofreins de type simple ou tandem
- Concept exclusif à tirant, autorisant des pièces plus fines et plus légères, pour des performances accrues
- Tous les automobilistes sont aujourd'hui demandeurs sur leur véhicule de durabilité et de résilience, ce qui explique les investissements que nous consacrons au développement de produits tels que nos servofreins, conçus pour durer plus longtemps. Choisir les servofreins TRW, c'est garantir à vos clients un gain notable de fiabilité et de sécurité.



Servofreins électroniques (EBB)

EBB passager TRW

- Une sélection de **3** références

Qu'est-ce qui fait de nous les vrais spécialistes du freinage ?

TRW a lancé le premier servofrein électrique (EBB) : un produit d'origine ZF innovant, lancé avec succès avec les constructeurs automobiles et bientôt proposé sur le marché de la rechange - un produit essentiel qui permet une stratégie de mobilité et une conduite autonome. Élimine le besoin en pompe à vide/raccord de tuyau des servofreins classiques. - Réduit le poids et l'espace requis dans le compartiment moteur. L'EBB permet la pleine puissance de freinage nécessaire pour la conduite autonome et l'ADAS pour fournir une mobilité électrique automatisée et entièrement connectée.

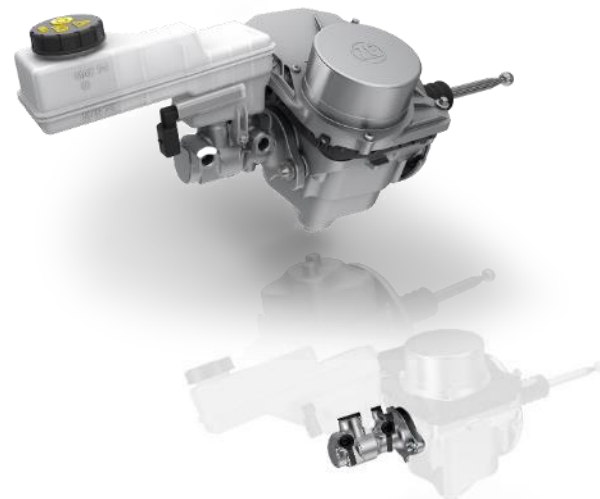

TRW - Gamme freinage TRW 2024

Merci

Pour consulter notre [catalogue en ligne](#),



Rendez-vous sur **Facebook**
et **Instagram**



N'oubliez pas de consulter les
newsletters ZF Aftermarket